

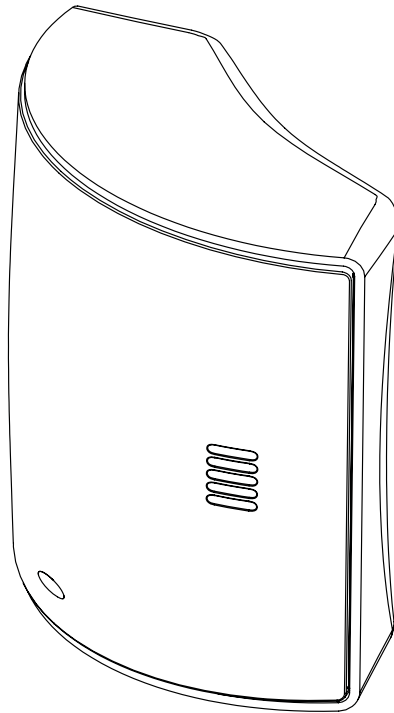

**MARTIN LOGAN®**

# Motion FX

---



Instrukcja Obsługi

# Spis treści

---

Wstęp	3
Zestaw	4
Połączenia	5
FAQ - najczęściej zadawane pytania	8
Rozwiązywanie problemów	9
Dodatkowe informacje	10
Rysunki techniczne	10
Specyfikacje	11

# Wstęp

---

*Dziękuję za to, że kochasz to, co robimy i dzięki czemu możemy robić to, co kochamy - właściciel Martin Logan. Specjalny zespół inżynierów i projektantów Martin Logan opracował Motion FX, aby zapewnić wyjątkową jakość dźwięku z jednego systemu.*

Wiemy, że chcesz już usłyszeć swój nowy produkt marki Martin Logan, więc chcemy zapewnić Ci szybką i łatwą konfigurację. Po uruchomieniu należy poświęcić trochę czasu na dogłębne przeczytanie pozostałych informacji w załączonej instrukcji. Da Ci to perspektywę, jak osiągnąć najwyższą możliwą wydajność. Jeśli napotkasz uporczywy problem, którego nie można rozwiązać, skontaktuj się z autoryzowanym dealerem Martin Logan. Przekażą Ci odpowiednią analizę techniczną, aby poprawić sytuację.

# Zestaw

---

x2



x1

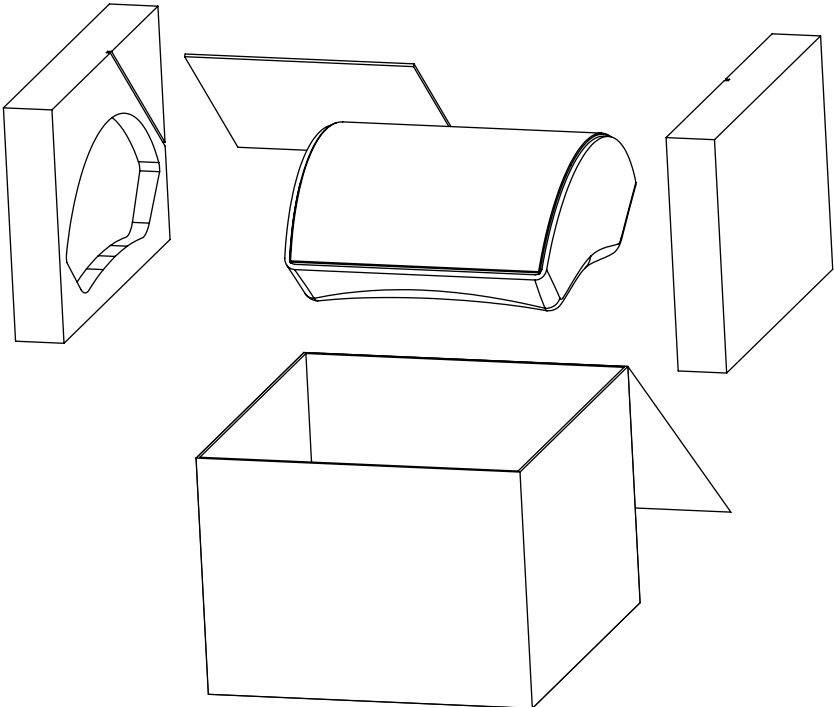
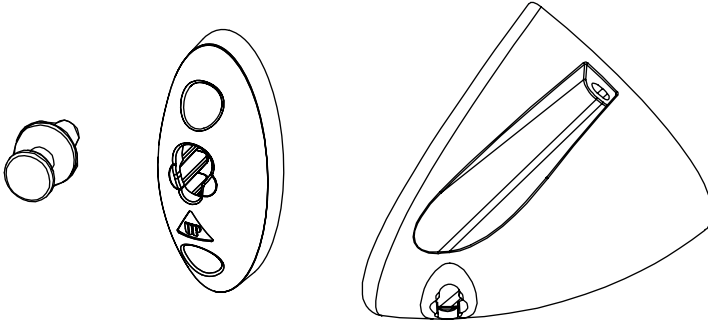

# Połączenia



## Uwaga!

Wyłącz wzmacniacz przed wykonaniem lub przerwaniem jakichkolwiek połączeń sygnałowych!

Kolumny te są zaprojektowane z łatwymi w użyciu złączkami, które akceptują przewód bez końcówki lub z końcówką typu "pin" (rys. 2).

Dodatkowo, poprzez usunięcie gumowych wkładek, przyjmują one wtyki bananowe (rys. 3)

Przypisz ten sam kolor do końcówek (+) i (-) kolumny i wzmacniacza. Upewnij się, że wszystkie połączenia są solidne.

Rys. 1

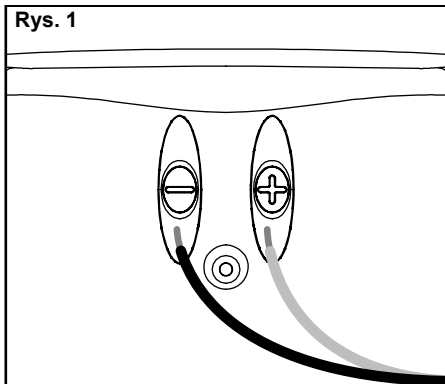

Rys. 2

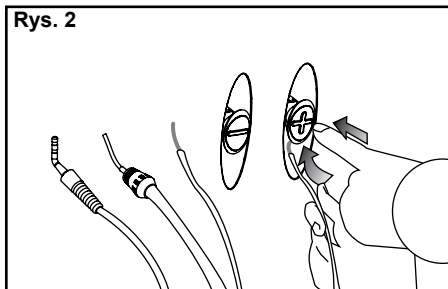

Rys. 3

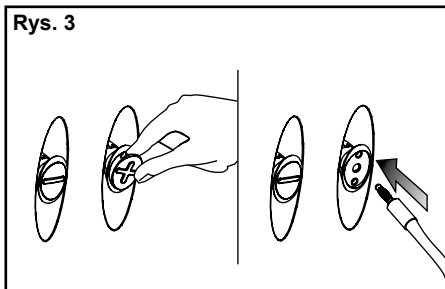

## Uwaga!

Instalacja inna niż opisana w treści niniejszej instrukcji wymaga specjalnej instrukcji od Martin Logan.

## WYGRZEWANIE

Pozwól na około 72 godziny (przy 90dB) wygrzewania kolumny przed krytycznym odsłuchem.

## MONTAŻ NA POWIERZCHNI PŁASKIEJ

Jeśli masz stabilną i poziomą powierzchnię kolumnę można umieścić bezpośrednio na niej. Podczas korzystania z kolumny w takim ustawieniu, przymocuj dwie podkładki do jej dolnej części (rys. 4).

**Uwaga!** Ta kolumna nie jest ekranowana magnetycznie i dlatego nie powinna być umieszczona bezpośrednio obok telewizora CRT lub na nim.

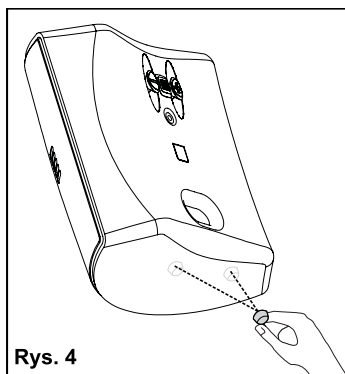

Rys. 4

# Połączenia

Rys. 5

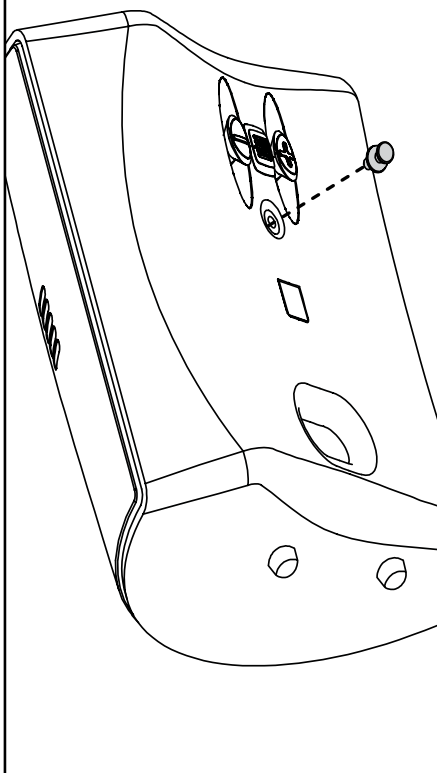

## INSTALACJA NAŚCIENNA

**Uwaga!** Poniższe instrukcje zakładają, że powierzchnią montażową jest standardowa konstrukcja z drewna i blachy. Jeśli chcesz zamontować kolumnę na innym rodzaju powierzchni skonsultuj się ze swoim dealerem!

### Wymagany sprzęt (w zestawie):

- (1) Szablon montażowy
- (1) Uchwyt ścienny
- (1) Śruba pasowana

### Wymagany sprzęt (brak w zestawie):

- (2) 38mm śruby
- (2) Kotwy

### Wymagane narzędzia (brak w zestawie):

- Linijka
- Poziomnica
- Wiertarka elektryczna i wiertła 3mm i 6mm
- Śrubokręt krzyżakowy

Rys. 6A

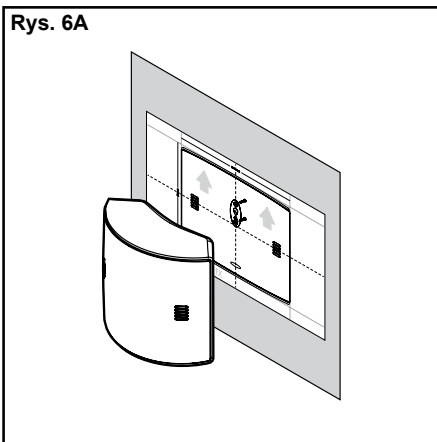

Rys. 6B

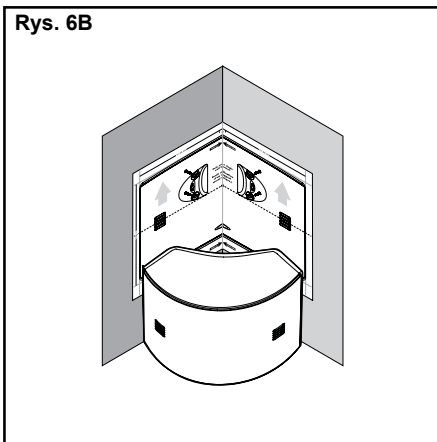

# Połączenia

Rys. 7A

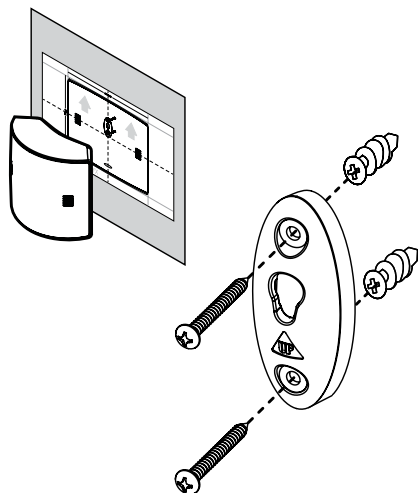

1. Przykręć śrubę pasowaną z tyłu (rys. 5).
2. Znajdź miejsce montażu za pomocą poziomnicy i szablonu montażowego (rys. 6A-6B).
3. Zaznacz lokalizację otworów.
4. Wywierć otwory za pomocą wiertła 3mm. Jeśli otwór nie pasuje poszerz go za pomocą wiertła 6mm. Zainstaluj kotwę (rys. 7A i 7B).
5. Za pomocą 38mm śrub zamontuj uchwyty ścienne w pokazany na rysunkach 7A i 7B sposób.
6. Zawieś kolumnę, kierując śrubę do montażu ściennego w otwór.

Rys. 7B

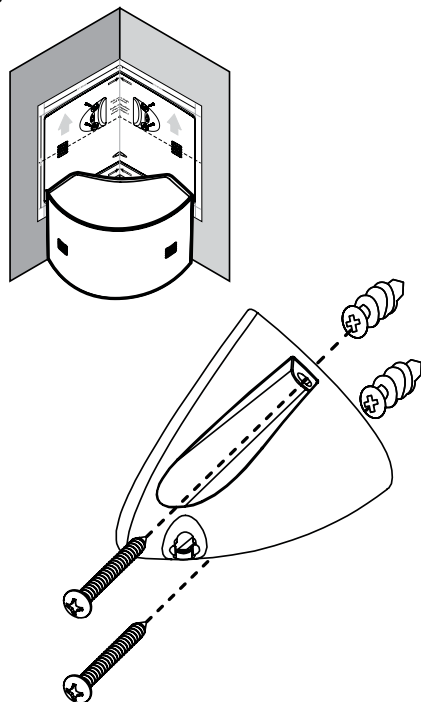

# FAQ - najczęściej zadawane pytania

## **Jak wyczyścić moje kolumny?**

Do usuwania kurzu z głośników należy używać niepylącej ściereczki (takiej jak ściereczka z mikrofibry) lub miękkiej szczotki. Zalecamy specjalną ściereczkę (dostępną w sklepie Xtatic na stronie [www.MartinLogan.com](http://www.MartinLogan.com)), która wyczyści sprzęt lepiej niż cokolwiek innego, czego próbowaliśmy. W przypadku powierzchni drewnianych dopuszczalne jest lekkie zwilżenie ściereczki. Nie wolno spryskiwać kolumn żadnymi środkami czyszczącymi ani rozpylać ich w pobliżu kolumn. Unikaj stosowania na częściach drewnianych produktów na bazie amoniaku lub oleju silikonowego.

## **Czy mógłbyś zaproponować listę odpowiedniej elektroniki i kabli idealnych dla kolumn Martin Logan?**

To jest prawdopodobnie najczęstsze pytanie, które otrzymujemy. Nie posiadamy takiej listy - korzystamy z wielu marek z dużym sukcesem. Używamy elektroniki i kabli całkiem zamiennie. Sugerujemy słuchanie wielu marek - a przede wszystkim - zaufanie do uszu. Dealerzy są zawsze najlepszym źródłem informacji przy zakupie dodatkowego sprzętu audio. Zapytaj swojego dealera o radę!

## **Czy w moim systemie A/V istnieje prawdopodobieństwo interakcji między moimi kolumnami a telewizorem?**

Tak. Kolumny te nie są ekranowane i powinny być trzymane co najmniej pół metra od telewizora CRT.

## **Czy ekspozycja na światło słoneczne wpłynie na życie lub wydajność moich kolumn?**

Zalecamy, aby nie umieszczać kolumn w bezpośrednim świetle słonecznym. Promienie ultrafioletowe (UV) od słońca mogą powodować pogorszenie jakości obudowy, stożków itp. Małe ekspozycje na UV nie będą powodować problemów. Filtrowanie promieni UV przez szkło znacznie zmniejszy negatywne skutki.



# Rozwiązywanie problemów

---

## **Brak dźwięku z kolumny.**

- Sprawdź, czy urządzenie i wszystkie składowe systemu są włączone.
- Sprawdź, czy urządzenie nie jest wyciszone.
- Sprawdź wszystkie kable łączące.

Jeśli nadal masz problemy, które nie są opisane w niniejszej instrukcji skontaktuj się z dealerm lub centrum wsparcia klienta:

## **Centrum wsparcia klienta**

- Wyślij nam e-mail na adres **Serwis@polpak.com.pl**

# Dodatkowe informacje

## INFORMACJE NA TEMAT GWARANCJI

Szczegółowe informacje na temat gwarancji znajdują się w Karcie Gwarancyjnej dołączonej do produktu.

## NUMER SERYJNY

Numer seryjny znajduje się z tyłu kolumny, bezpośrednio pod terminalami. Numer seryjny można również znaleźć na opakowaniu produktu.

## SERWIS

Jeśli korzystasz z produktu Martin Logan w kraju innym niż ten, w którym został pierwotnie zakupiony, prosimy pamiętać, że:

1. Wyznaczony dystrybutor Martin Logan dla danego kraju jest odpowiedzialny za obsługę gwarancyjną tylko w odniesieniu do jednostek dystrybuowanych przez lub za jego pośrednictwem w tym kraju zgodnie z obowiązującą gwarancją.
2. Jeśli produkt Martin Logan wymaga serwisowania w kraju innym niż ten, w którym został pierwotnie zakupiony, użytkownik końcowy może starać się o dokonanie naprawy przez najbliższego dystrybutora Martina Logana, z zastrzeżeniem lokalnych zasad obsługi tych dystrybutorów, ale wszystkie koszty naprawy (części, robocizna, transport) muszą być ponoszone przez właściciela produktu Martin Logan.
3. Jeśli po posiadaniu kolumny przez sześć miesięcy przeprowadzisz się do kraju innego niż ten, w którym zakupiłeś kolumnę, gwarancja może być przenoszona. Aby uzyskać szczegółowe informacje, skontaktuj się z Martin Loganem.

## Rysunki techniczne

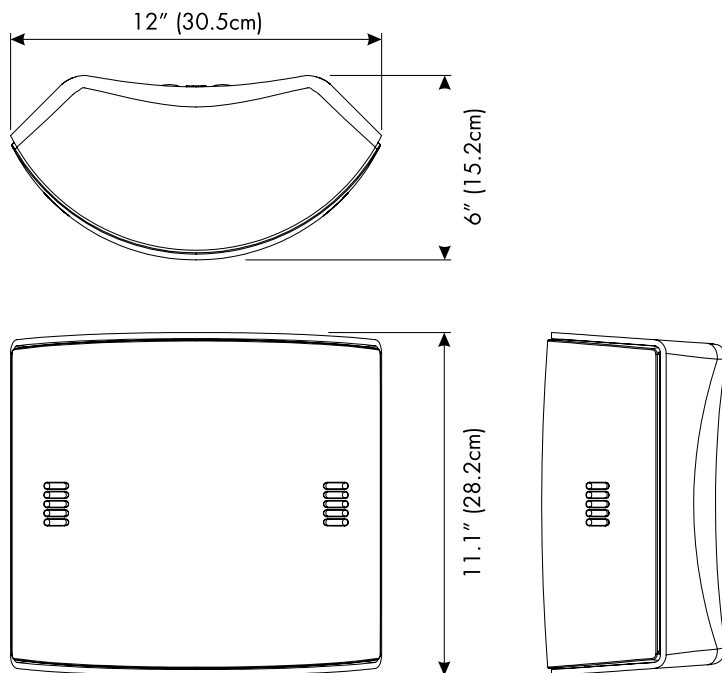

# Specyfikacje

---

## Motion FX

Pasma przenoszenia

Impedancja

Moc

Czułość

Punkt odcięcia zwrotnicy

Przetwornik wysokotonowy

Przetwornik średnioniskokotonowy

Wymiary (W/S/G)

Waga

74Hz - 25kHz ( $\pm 3$ dB), rozproszenie  $160^\circ \times 30^\circ$

4ohm, kompatybilny z urządzeniami: 4, 6, 8ohm

20 - 160W (zalecana moc wzmacniacza), 120W RMS

91 dB @ 2.83V/m

4500Hz

2 x 26 x 36 mm Folded Motion, 2 x 133 x 44 mm membrana

133 mm membrana papierowa

28.2 x 30.5 x 15.2 cm

4.4 kg / szt.



Ten produkt został przetestowany i uznany za zgodny z wymogami dyrektywy Wspólnoty Europejskiej 2004 / 108 / WE



### WAŻNE!

Produkt jest oznaczony znakiem pokazanym na rysunku po lewej.  
Dla użytkowników z EU (Unii Europejskiej):

Zgodnie z dyrektywą WEEE (Odpady elektryczne i elektroniczne), nie wyrzucaj tego produktu z odpadami domowymi lub komercyjnymi. Elektryczne i elektroniczne odpady powinny być składowane i poddawane recyklingowi zgodnie z przepisami i praktykami prawnymi danego kraju. Informacje o recyklingu tego produktu są dostępne u lokalnych władz, odbiorcy odpadów lub w sklepie w którym zakupiono urządzenie.

POLPAK POLAND Sp. z o.o.  
AL. JEROZOLIMSKIE 331A  
05-816 REGUŁY k/WARSZAWY, POLAND  
Email: [biuro@polpak.com.pl](mailto:biuro@polpak.com.pl)  
Internet: [www.polpak.com.pl](http://www.polpak.com.pl)