



Przedstawiamy Signature v.3

Konstrukcje przepelnione nowinkami i przełomowymi wynalazkami technologicznymi.

Najwyższa seria głośników Paradigm Reference Signature jest "placem boju" dla kanadyjskich inżynierów. Brak ograniczeń w czasie i kosztach badań Signature v.3 dał okazję inżynierom zastosowania wszystkich możliwych nowoczesnych technologii. W najnowszej wersji, przełomowe technologie, kilkuset godzinne poszukiwania, projekty i testy zaowocowały zdumiewającym 50% wzrostem wydajności (+3 dB)! TAK, seria głośników Signature uzyskała najwyższą efektywność oraz najbardziej dynamiczne głośniki klasy high-end jakie kiedykolwiek zostały wyprodukowane! Przygotuj się na zaurczenie przez zapierającą dech w piersiach nową generację głośników Signature v3. Nowością w serii Signature dla modeli kompaktowych (S-1, C-1 i ADP-1) jest wprowadzony przez inżynierów głośnik wysokotonowy G-PAL (gold-plated pure-aluminum tłum. pozłacane czyste aluminium). Dzięki temu klasa Signature może trafić do każdego użytkownika, który pragnie wkroczyć w świat nieskazitelnego dźwięku Paradigm.*

Zwiększona moc (+3 dB!) - Niewiarygodne osiągnięcie



Pozycja
wychylenia do
tyłu



Oryginalna wersja

Nowa wersja v.3

Pozycja
spoczynkowa



Oryginalna wersja

Nowa wersja v.3

Pozycja
wychylenia do
przodu



Oryginalna wersja

Nowa wersja v.3



Podczas projektowania głośników średnionowych i niskotonowych naszym głównym wyzwaniem było wygenerowanie bardzo dokładnego i ściśle precyzyjnego brzmienia. Przetworniki średnionowe i niskotonowe zostały oprawione przy pomocy specjalistycznie uformowanego resoru wykonanego z TPE (termoplastyczny elastomer).

Innowacyjny typ resorowania jest 10 razy bardziej efektywny przy maksymalnych wychyleniach. Poprzednia wersja oferowała wychylenie 20mm, nowa wersja dysponuje wychyleniem 30mm. Układ specjalnie dopasowanych podwójnych magnesów zwiększa energię liniową.

Membrany głośników basowych również zostały zaprojektowane od nowa. Dzięki technologii kierunkowego wtryskiwania uzyskano 30% mniejsze zużycie minerałów. Dzięki temu membrana jest lżejsza i bardziej efektywna przy niskich poziomach głośności. Aby zwiększyć efektywność głośnika nawet przy największych wychyleniach inżynierowie tak zaprojektowali resor głośnika, aby wytrzymał ekstremalne obciążenia.

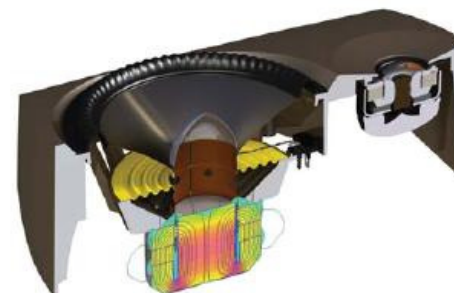

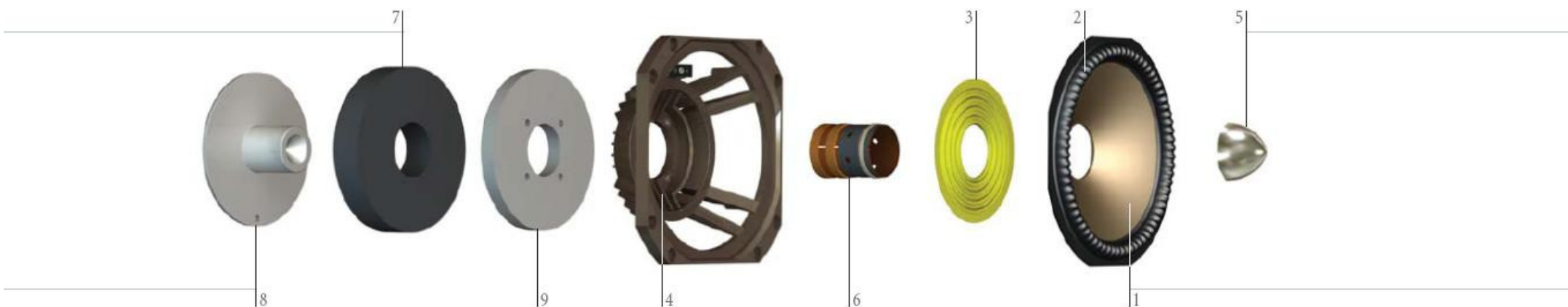

Technologia budowy głośnika średnio-niskotonowego PARADIGM Reference Signature v.3

1. Co-PAL Membrana głośnika średnio-niskotonowego z wtryskiwanego kobaltu anodyzowana czystym aluminium.

Połączenie 2 pierwiastków do tworzenia membrany dało oczekiwany efekt - idealne pasmo przenoszenia przy niewielkiej wadze membrany.

2. NOWOŚĆ! Specjalistycznie marszczone zawieszenie z termoplastycznego elastometru.

Dzięki zastosowaniu innowacyjnego typu zawieszenia, głośnik może uzyskać niedościgniony jak do tej pory kąt wychylenia.

3. NOWOŚĆ! Zaawansowane technologicznie resory NOMEX®

Zaprojektowane w celu zapewnienia idealnej pracy przy maksymalnych wychyleniach membrany głośnika.

4. NOWOŚĆ! Aluminiowy kosz głośnika z systemem odprowadzania ciepła AVS™.

Wysoki skok głośnika wymusił zaprojektowanie nowego kosza w celu zapewnienia stabilnego osadzenia elementów głośnika. Obudowa wyposażona w system odprowadzania nadmiaru ciepła i doskonały układ wentylacyjny gwarantują stabilność parametrów głośnika nawet przy największych obciążeniach.

5. NOWOŚĆ! Metalizowana kopułka anti-kurzowa.

Kopułka anti-kurzowa wraz z nową generacją membraną tworzą idealne połączenie oraz jednolitą strukturę co redukuje szumy powietrza.

6. NOWOŚĆ! Pozbawiona ostrych krawędzi podstawa osadzenia cewki głośnika.

Niewielkiej wagi, odporny na wysokie temperatury aluminiowy zwój został nawinięty na specjalnie zaprojektowany karkas z Apical™ w celu idealnego odprowadzenia ciepła.

7. NOWOŚĆ! Jednolity magnes ze skupionym polem geometrycznym.

Zastosowanie sztywnego, odpornego na wysokie temperatury i charakteryzującego się niską masą magnesu ferrytowego zapewniło ogromną moc i skuteczność.

8. NOWOŚĆ! Przeprojektowanie konstrukcji mocowania magnesu.

Komputerowo zaprojektowane i przeprojektowane dolne mocowanie magnesu zwiększa wychylenie membrany o 50%.

9. NOWOŚĆ! Zoptymalizowane górne mocowanie magnesu.

Komputerowo zaprojektowane górne mocowanie zmniejsza drgania i zwiększa wychylenie membrany o 50%.



Technologia budowy głośnika niskotonowego PARADIGM Reference Signature v.3

1. NOWOŚĆ! Tworzona metodą wtryskową polipropylenowa membrana wypełniona minerałami.

Nowy proces technologiczny tworzenia membran zaowocował 30% oszczędnością minerału. Dzięki temu membrany są jeszcze lżejsze a przy tym nie tracą na sztywności.

2. NOWOŚĆ! Specjalistycznie marszczone zawieszenie z termoplastycznego elastometru.

Specjalny proces wulkanizacji Santoprene® został wybrany w celu wytworzenia materiału zdolnego wytrzymać ekstremalne warunki pracy.

3. NOWOŚĆ! Zaawansowane technologicznie resory NOMEX®

Zaprojektowane w celu zapewnienia idealnej pracy przy maksymalnych wychyleniach membrany głośnika.

4. NOWOŚĆ! Pozbawiona ostrych krawędzi podstawa osadzenia cewki głośnika

Nowa konstrukcja głośnika wymusiła zwiększenie ilości oraz jakości materiałów wykorzystanych do jego budowy. Zwój cewki głośnika nawinięto na karkas z podwójnej warstwy sztywnego materiału Kapton®, w celu zwiększenia sztywności i wyeliminowania wszelkich drgań.

5. NOWOŚĆ! Podwójny jednolity magnes ze skupionym polem geometrycznym.

Zastosowanie sztywnego, odpornego na wysokie temperatury i charakteryzującego się niską masą magnesu ferrytowego zapewniło ogromną moc i skuteczność.

6. NOWOŚĆ! Aluminiowy kosz głośnika z systemem odprowadzania ciepła AVS™.

Wysoki skok głośnika wymusił zaprojektowanie nowego kosza w celu zapewnienia stabilnego osadzenia elementów głośnika. Obudowa wyposażona w system odprowadzania nadmiaru ciepła i doskonały układ wentylacyjny gwarantują stabilność parametrów głośnika nawet przy największych obciążeniach.

7. Polipropylenowa kopułka anty-kurzowa.

Zaprojektowana w celu idealnej współpracy z membraną i gwarantująca równomierne rozprzestrzenianie dźwięku poza osią głośnika.

8. NOWOŚĆ! Wzmocniony łącznik magnesów.

Komputerowo zaprojektowany i zmieniony łącznik zwiększa o 50% wychylenie membrany głośnika.

9. NOWOŚĆ! Komputerowo zoptymalizowane górne i dolne mocowania magnesu.

Pozwala zwiększyć o 50% wychylenie membrany głośnika.



S1

*BUDOWA:
Konstrukcja 2 drożna /
2 głośnikowa, podstawkowa.
(Podstawka GS-30)*



S2

*BUDOWA:
Konstrukcja 2 drożna /
2 głośnikowa,
podstawkowa
(Podstawka J-29)*



S6

*BUDOWA:
Konstrukcja 3 drożna /
4 głośnikowa, podłogowa*



S8

*Budowa:
Konstrukcja 3 drożna /
6 głośnikowa, podłogowa*

S1 (G-Pal)

Zwrotnica:

3-cio rzędowa elektro-akustyczna przy 2.1kHz

Głośnik wysokotonowy:

25 mm G-Pal™, podwójny neodymowy magnes, chłodzenie ferrofluidem, kosz oraz zintegrowana fizycznie komora rezonansowa z systemem ARB™ oraz radiatorem, wykonane metoda wtryskową

Głośnik średnio-niskotonowy:

155 mm Co-Pal™, ceramiczno-ferrytowy magnes, chłodzenie ferrofluidem, anodyzowany, aluminiowy korektor fazy, 38 mm dwuwarstwowa, lekka cewka, kosz oraz zintegrowane uźebrowanie komory rezonansowej wykonane z wysokociśnieniowego odlewu aluminiowego AVS™, membrana zawieszona na nowej generacji NLC™

Zasięg Basu:

43 Hz (DIN)

Pasmo przenoszenia przy +/- 2dB

65 Hz - 22 kHz, 65 Hz - 18 kHz przy 30° odchyleniu od osi

Czułość

90 dB

Zalecana moc wzmacniacza

15 - 175 W

Moc

100 W

Impedancja

Kompatybilne z 8 ohm

Wymiary (W x S x G)

27 cm x 17 cm x 22 cm

Waga

11,4 kg para

Kolory:

wiśnia, klon naturalny, czarny lakier fortepianowy

S1 (P-Be)

Zwrotnica:

3-cio rzędowa elektro-akustyczna przy 2.1kHz

Głośnik wysokotonowy:

25 mm P-Be™, podwójny neodymowy magnes, chłodzenie ferrofluidem, kosz oraz zintegrowana fizycznie komora rezonansowa z systemem ARB™ oraz radiatorem, wykonane metoda wtryskową

Głośnik średnio-niskotonowy:

155 mm Co-Pal™, ceramiczno-ferrytowy magnes, chłodzenie ferrofluidem, anodyzowany, aluminiowy korektor fazy, 38 mm dwuwarstwowa, lekka cewka, kosz oraz zintegrowane uźebrowanie komory rezonansowej wykonane z wysokociśnieniowego odlewu aluminiowego AVS™, membrana zawieszona na nowej generacji NLC™

Zasięg Basu:

43 Hz (DIN)

Pasmo przenoszenia przy +/- 2dB

65 Hz - 45 kHz, 65 Hz - 20 kHz przy 30° odchyleniu od osi

Czułość

90 dB

Zalecana moc wzmacniacza

15 - 175 W

Moc

100 W

Impedancja

Kompatybilne z 8 ohm

Wymiary (W x S x G)

27 cm x 17 cm x 22 cm

Waga

11,4 kg para

Kolory:

wiśnia, klon naturalny, czarny lakier fortepianowy

S2

Zwrotnica:

3-cio rzędowa elektro-akustyczna przy 1.8kHz

Głośnik wysokotonowy:

25 mm P-Be™ (czysty beryl), tylnia komora pochłaniająca z systemem ARB™ posiadającym uźebrowanie anty-rezonansowe ze zintegrowanym radiatorem, podwójny system pierścieni magnesów neodymowych, chłodzenie ferrofluidem, mocowanie głośnika w technologii IMS/SHOCK MOUNT™

Głośnik średnio-niskotonowy:

38mm podwójna cewka, 178 mm Co-PAL™ membrana z czystego aluminium anodyzowanego kobaltem, Asymetryczna dwukanałowa komora wykonana z aluminium ATC™, podwójny system pierścieni magnesów neodymowych chłodzonych ferrofluidem, mocowanie głośnika w technologii IMS/SHOCK MOUNT™

Zasięg Basu

36 Hz (DIN)

Pasmo przenoszenia przy +/- 2db

52 Hz - 45 kHz, 52 Hz - 20 kHz przy 30° odchyleniu od osi

Czułość

91 dB

Zalecana moc wzmacniacza

15 - 225 W

Moc

140 W

Impedancja

Kompatybilne z 8 ohm

Wymiary (W x S x G)

38,1 cm x 21 cm x 35,6 cm

Waga

25,4 kg para

Kolory:

wiśnia, klon naturalny, czarny lakier fortepianowy

S6

Zwrotnica:

3-cio rzędowa elektro-akustyczna przy 2.0kHz
2-go rzędowa elektro-akustyczna przy 190Hz (sekcja basowa)

Głośnik wysokotonowy

25 mm P-Be™ (czysty beryl), tylnia komora pochłaniająca z systemem ARB™ posiadającym uźebrowanie anty-rezonansowe ze zintegrowanym radiatorem, podwójny system pierścieni magnesów neodymowych, chłodzenie ferrofluidem, mocowanie głośnika w technologii IMS/SHOCK MOUNT™

Głośnik średniotonowy

38mm podwójna cewka, 178 mm Co-PAL™ membrana z czystego aluminium anodyzowanego kobaltem, Asymetryczna dwukanałowa komora wykonana z aluminium ATC™, podwójny system pierścieni magnesów neodymowych chłodzonych ferrofluidem, mocowanie głośnika w technologii IMS/SHOCK MOUNT™

Głośnik niskotonowy

178 mm, 38mm cztero-warstwowa cewka, membrany polipropylenowe wzbogacone minerałami, duże magnesy ferrorytowe, zawieszenie membrany wykonane w technnologii NLC™, kosz wykonany z wysokociśnieniowego odlewu aluminiowego AVS™, mocowanie głośnika w technologii IMS/SHOCK MOUNT™

Zasięg Basu

26 Hz (DIN)

Pasmo przenoszenia przy +/- 2dB

45 Hz - 45 kHz, 45 Hz - 20 kHz przy 30° odchyleniu od osi

Czułość

91 dB

Zalecana moc wzmacniacza

15 - 400 W

Moc

200 W

Impedancja

Kompatybilne z 8 ohm

Wymiary (W x S x G)

111.0 cm x 21 cm x 34.5 cm

Waga

63,6 kg para

Kolory

wiśnia, klon naturalny, czarny lakier fortepianowy

S8

Zwrotnica:

3-cio rzędowa elektro-akustyczna przy 2.0kHz
2-go rzędowa elektro-akustyczna przy 230Hz (sekcja basowa)

Głośnik wysokotonowy

25 mm P-Be™ (czysty beryl), tylnia komora pochłaniająca z systemem ARB™ posiadającym uźebrowanie anty-rezonansowe ze zintegrowanym radiatorem, podwójny system pierścieni magnesów neodymowych, chłodzenie ferrofluidem, mocowanie głośnika w technologii IMS/SHOCK MOUNT™

Głośnik średniotonowy

38mm podwójna cewka, 178 mm Co-PAL™ membrana z czystego aluminium anodyzowanego kobaltem, Asymetryczna dwukanałowa komora wykonana z aluminium ATC™, podwójny system pierścieni magnesów neodymowych chłodzonych ferrofluidem, mocowanie głośnika w technologii IMS/SHOCK MOUNT™

Głośnik niskotonowy

178 mm, 38mm cztero-warstwowa cewka, membrany polipropylenowe wzbogacone minerałami, duże magnesy ferrorytowe, zawieszenie membrany wykonane w technnologii NLC™, kosz wykonany z wysokociśnieniowego odlewu aluminiowego AVS™, mocowanie głośnika w technologii IMS/SHOCK MOUNT™

Zasięg Basu

24 Hz (DIN)

Pasmo przenoszenia przy +/- 2dB

39 Hz - 45 kHz, 39 Hz - 20 kHz przy 30° odchyleniu od osi

Czułość

92 dB

Zalecana moc wzmacniacza

15 - 500 W

Moc

250 W

Impedancja

Kompatybilne z 8 ohm

Wymiary (W x S x G)

123.2 cm x 21 cm x 52.1 cm

Waga

90,8 kg para

Kolory

wiśnia, klon naturalny, czarny lakier fortepianowy



C1

*BUDOWA:
Konstrukcja 3 drożna /
4 głośnikowa*



C3

*BUDOWA:
Konstrukcja 3 drożna /
4 głośnikowa*



C5

*BUDOWA:
Konstrukcja 3,5 drożna /
6 głośnikowa*

C1 (G-Pal)

Zwrotnica:

3-cio rządowa elektro-akustyczna przy 2.3kHz
2-go rządowa elektro-akustyczna przy 550Hz (sekcja niskotonowa)

Głośnik wysokotonowy:

25 mm G-Pal™, podwójny neodymowy magnes, chłodzenie ferrofluidem, kosz oraz zintegrowana fizycznie komora rezonansowa z systemem ARB™ oraz radiatorem, wykonane metoda wtryskową

Głośnik średniotonowy:

85 mm Co-Pal™, ceramiczno-ferrytowy magnes, chłodzenie ferrofluidem, anodyzowany, aluminiowy korektor fazy, 38 mm dwuwarstwowa, lekka cewka, kosz oraz zintegrowane uźebrowanie komory rezonansowej wykonane z wysokociśnieniowego odlewu aluminiowego AVS™, membrana zawieszona na nowej generacji NLC™

Głośnik niskotonowy

Dwa głośniki 127 mm, 38mm dwu-warstwowa cewka, membrany polipropylenowe wzbogacone minerałami, duże magnesy ferrorytowe, zawieszenie membrany wykonane w technologii NLC™, kosz wykonany z wysokociśnieniowego odlewu aluminiowego AVS™

Zasięg Basu:

58 Hz (DIN)

Pasmo przenoszenia przy +/- 2dB

73 Hz - 22 kHz, 73 Hz - 18 kHz przy 30° odchyleniu od osi

Czułość

88 dB

Zalecana moc wzmacniacza

15 - 225 W

Moc

140 W

Impedancja

Kompatybilne z 8 ohm

Wymiary (W x S x G)

18 cm x 43 cm x 22,5 cm

Waga

10,5 kg sztuka

Kolory:

wiśnia, klon naturalny, czarny lakier fortepianowy

C1 (P-Be)

Zwrotnica:

3-cio rządowa elektro-akustyczna przy 2.3kHz
2-go rządowa elektro-akustyczna przy 550Hz (sekcja niskotonowa)

Głośnik wysokotonowy:

25 mm P-Be™, podwójny neodymowy magnes, chłodzenie ferrofluidem, kosz oraz zintegrowana fizycznie komora rezonansowa z systemem ARB™ oraz radiatorem, wykonane metoda wtryskową

Głośnik średnioonowy:

85 mm Co-Pal™, ceramiczno-ferrytowy magnes, chłodzenie ferrofluidem, anodyzowany, aluminiowy korektor fazy, 38 mm dwuwarstwowa, lekka cewka, kosz oraz zintegrowane uźebrowanie komory rezonansowej wykonane z wysokociśnieniowego odlewu aluminiowego AVS™, membrana zawieszona na nowej generacji NLC™

Głośnik niskotonowy

Dwa głośniki 127 mm, 38mm dwu-warstwowa cewka, membrany polipropylenowe wzbogacone minerałami, duże magnesy ferrorytowe, zawieszenie membrany wykonane w technologii NLC™, kosz wykonany z wysokociśnieniowego odlewu aluminiowego AVS™

Zasięg Basu:

58 Hz (DIN)

Pasmo przenoszenia przy +/- 2dB

73 Hz - 35 kHz, 73 Hz - 20 kHz przy 30° odchyleniu od osi

Czułość

88 dB

Zalecana moc wzmacniacza

15 - 225 W

Moc

140 W

Impedancja

Kompatybilne z 8 ohm

Wymiary (W x S x G)

18 cm x 43 cm x 22,5 cm

Waga

10,5 kg sztuka

Kolory:

wiśnia, klon naturalny, czarny lakier fortepianowy

C3

Zwrotnica:

3-cio rządowa elektro-akustyczna przy 1.8kHz
2-go rządowa elektro-akustyczna przy 370Hz (sekcja niskotonowa)

Głośnik wysokotonowy:

25 mm P-Be™ (czysty beryl), tylnia komora pochłaniająca z systemem ARB™ posiadającym uźebrowanie anty-rezonansowe ze zintegrowanym radiatorem, podwójny system pierścieni magnesów neodymowych, chłodzenie ferrofluidem, mocowanie głośnika w technologii IMS/SHOCK MOUNT™

Głośnik średniotonowy:

25 mm podwójna cewka, 102 mm Co-PAL™ membrana z czystego aluminium anodyzowanego kobaltem, Asymetryczna dwu-kanałowa komora wykonana z aluminium ATC™, podwójny system pierścieni magnesów neodymowych chłodzonych ferrofluidem, mocowanie głośnika w technologii IMS/SHOCK MOUNT™

Głośnik niskotonowy

Dwa głośniki 178 mm, 38mm cztero-warstwowa cewka, membrany polipropylenowe wzbogacone minerałami, duże magnesy ferrorytowe, zawieszenie membrany wykonane w technologii NLC™, kosz wykonany z wysokociśnieniowego odlewu aluminiowego AVS™, mocowanie głośnika w technologii IMS/SHOCK MOUNT™

Zasięg Basu

30 Hz (DIN)

Pasmo przenoszenia przy +/- 2db

46 Hz - 35 kHz, 46 Hz - 20 kHz przy 30° odchyleniu od osi

Czułość

91 dB

Zalecana moc wzmacniacza

15 - 325 W

Moc

180 W

Impedancja

Kompatybilne z 8 ohm

Wymiary (W x S x G)

24,1 cm x 67,3 cm x 33,0 cm

Waga

20,4 kg sztuka

Kolory:

wiśnia, klon naturalny, czarny lakier fortepianowy

C5

Zwrotnica:

3-cio rządowa elektro-akustyczna przy 2.1kHz
2-go rządowa elektro-akustyczna przy 600Hz
2-go rządowa elektro-akustyczna przy 350Hz (sekcja niskotonowa)

Głośnik wysokotonowy

25 mm P-Be™ (czysty beryl), tylnia komora pochłaniająca z systemem ARB™ posiadającym uźebrowanie anty-rezonansowe ze zintegrowanym radiatorem, podwójny system pierścieni magnesów neodymowych, chłodzenie ferrofluidem, mocowanie głośnika w technologii IMS/SHOCK MOUNT™

Głośnik średniotonowy

38mm podwójna cewka, 178 mm Co-PAL™ membrana z czystego aluminium anodyzowanego kobaltem, Asymetryczna dwu-kanałowa komora wykonana z aluminium ATC™, podwójny system pierścieni magnesów neodymowych chłodzonych ferrofluidem, mocowanie głośnika w technologii IMS/SHOCK MOUNT™

Głośnik średnio-niskotonowy

Dwa głośniki 178 mm, 38mm dwu-warstwowa cewka, membrany polipropylenowe wzbogacone minerałami, duże magnesy ferrorytowe, zawieszenie membrany wykonane w technologii NLC™, kosz wykonany z wysokociśnieniowego odlewu aluminiowego AVS™, mocowanie głośnika w technologii IMS/SHOCK MOUNT™

Głośnik niskotonowy

Dwa głośniki 178 mm, 38mm dwu-warstwowa cewka, membrany polipropylenowe wzbogacone minerałami, duże magnesy ferrorytowe, zawieszenie membrany wykonane w technologii NLC™, kosz wykonany z wysokociśnieniowego odlewu aluminiowego AVS™, mocowanie głośnika w technologii IMS/SHOCK MOUNT™

Zasięg Basu

24 Hz (DIN)

Pasmo przenoszenia przy +/- 2dB

43 Hz - 35 kHz, 43 Hz - 20 kHz przy 30° odchyleniu od osi

Czułość

93 dB

Zalecana moc wzmacniacza

15 - 500 W

Moc

250 W

Impedancja

Kompatybilne z 8 ohm

Wymiary (W x S x G)

24.1 cm x 95,3 cm x 44.4 cm

Waga

36,7 kg sztuka

Kolory

wiśnia, klon naturalny, czarny lakier fortepianowy

ADP1 (G-Pal)

Zwrotnica:

3-cio rzędowa elektro-akustyczna przy 2.0kHz
2-go rzędowa elektro-akustyczna przy 300Hz

Głośnik wysokotonowy:

Dwa głośniki 25 mm G-Pal™, podwójny neodymowy magnes, chłodzenie ferrofluidem, kosz oraz zintegrowana fizycznie komora rezonansowa z systemem ARB™ oraz radiator, wykonane metoda wtryskową, mocowanie głośnika w technologii IMS/SHOCK MOUNT™

Głośnik średniotonowy:

Dwa głośniki 85 mm Co-Pal™, ceramiczno-ferrytowy magnes, chłodzenie ferrofluidem, anodyzowany, aluminiowy korektor fazy, 38 mm dwuwarstwowa, lekka cewka, kosz oraz zintegrowane uźebrowanie komory rezonansowej wykonane z wysokociśnieniowego odlewu aluminiowego AVS™, membrana zawieszona na nowej generacji NLC™, mocowanie głośnika w technologii IMS/SHOCK MOUNT™

Głośnik niskotonowy

155 mm, 38mm dwu-warstwowa cewka, membrany polipropylenowe wzbogacone minerałami, duże magnesy ferrytowe, zawieszenie membrany wykonane w technologii NLC™, kosz wykonany z wysokociśnieniowego odlewu aluminiowego AVS™, mocowanie głośnika w technologii IMS/SHOCK MOUNT™

Zasięg Basu:

60 Hz (DIN)

Pasma przenoszenia przy +/- 2dB

100 Hz - 22 kHz

Czułość

88 dB

Zalecana moc wzmacniacza

15 - 225 W

Moc

140 W

Impedancja

Kompatybilne z 8 ohm

Wymiary (W x S x G)

19 cm x 30,5 cm x 15,5 cm

Waga

7,0 kg sztuka

Kolory:

wiśnia, klon naturalny, czarny lakier fortepianowy



ADP1

BUDOWA:

Konstrukcja 3-drożna,
5-cio głośnikowa



ADP3

BUDOWA:

Konstrukcja 3-drożna,
5-cio głośnikowa

ADP1 (P-Be)

Zwrotnica:

3-cio rzędowa elektro-akustyczna przy 2.0kHz
2-go rzędowa elektro-akustyczna przy 300Hz

Głośnik wysokotonowy:

Dwa głośniki 25 mm P-Be™ (czysty beryl), tylnia komora pochłaniająca z systemem ARB™ posiadającym uźebrowanie anty-rezonansowe ze zintegrowanym radiatorem, podwójny system pierścieni magnesów neodymowych, chłodzenie ferrofluidem, mocowanie głośnika w technologii IMS/SHOCK MOUNT™

Głośnik średniotonowy:

Dwa głośniki 85 mm Co-Pal™, ceramiczno-ferrytowy magnes, chłodzenie ferrofluidem, anodyzowany, aluminiowy korektor fazy, 38 mm dwuwarstwowa, lekka cewka, kosz oraz zintegrowane uźebrowanie komory rezonansowej wykonane z wysokociśnieniowego odlewu aluminiowego AVS™, membrana zawieszona na nowej generacji NLC™, mocowanie głośnika w technologii IMS/SHOCK MOUNT™

Głośnik niskotonowy

155 mm, 38mm dwu-warstwowa cewka, membrany polipropylenowe wzbogacone minerałami, duże magnesy ferrytowe, zawieszenie membrany wykonane w technologii NLC™, kosz wykonany z wysokociśnieniowego odlewu aluminiowego AVS™, mocowanie głośnika w technologii IMS/SHOCK MOUNT™

Zasięg Basu:

60 Hz (DIN)

Pasma przenoszenia przy +/- 2dB

100 Hz - 45 kHz

Czułość

88 dB

Zalecana moc wzmacniacza

15 - 225 W

Moc

140 W

Impedancja

Kompatybilne z 8 ohm

Wymiary (W x S x G)

19 cm x 30,5 cm x 15,5 cm

Waga

7,0 kg sztuka

Kolory:

wiśnia, klon naturalny, czarny lakier fortepianowy

ADP3

Zwrotnica:

3-cio rzędowa elektro-akustyczna przy 1.8kHz
2-go rzędowa elektro-akustyczna przy 260Hz

Głośnik wysokotonowy:

Dwa głośniki 25 mm P-Be™ (czysty beryl), tylnia komora pochłaniająca z systemem ARB™ posiadającym uźebrowanie anty-rezonansowe ze zintegrowanym radiatorem, podwójny system pierścieni magnesów neodymowych, chłodzenie ferrofluidem, mocowanie głośnika w technologii IMS/SHOCK MOUNT™

Głośnik średniotonowy:

Dwa głośniki 102 mm, podwójna cewka, 102 mm Co-PAL™ membrana z czystego aluminium anodyzowanego kobalt, Asymetryczna dwu-kanałowa komora wykonana z aluminium ATC™, podwójny system pierścieni magnesów neodymowych chłodzonych ferrofluidem, mocowanie głośnika w technologii IMS/SHOCK MOUNT™

Głośnik niskotonowy

210 mm, 38mm dwu-warstwowa cewka, membrany polipropylenowe wzbogacone minerałami, duże magnesy ferrytowe, zawieszenie membrany wykonane w technologii NLC™, kosz wykonany z wysokociśnieniowego odlewu aluminiowego AVS™, mocowanie głośnika w technologii IMS/SHOCK MOUNT™

Zasięg Basu

55 Hz (DIN)

Pasma przenoszenia przy +/- 2db

82 Hz - 45 kHz

Czułość

89 dB

Zalecana moc wzmacniacza

15 - 250 W

Moc

180 W

Impedancja

Kompatybilne z 8 ohm

Wymiary (W x S x G)

33,7 cm x 35,9 cm x 19,1 cm

Waga

16,8 kg sztuka

Kolory:

wiśnia, klon naturalny, czarny lakier fortepianowy